

# **Elektrický brousek na nože**

---

## **Uživatelská příručka**



**Před prvním použitím si podrobně přečtěte tuto příručku.**

## Pokyny k broušení nožů

1. Umístěte brusku na stabilní místo, nůž očistěte a osušte.
2. Zapněte brusku a zapněte spínač vlevo.

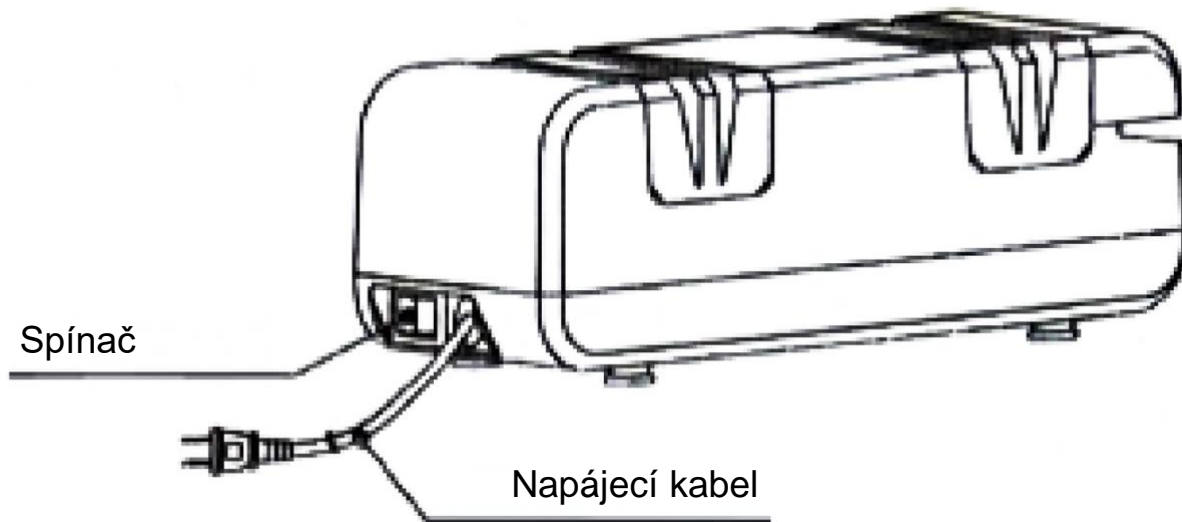

3. Postupujte podle níže uvedených kroků pro správné nabroušení nože:
  1. Vložte nůž do brusné drážky tak, aby se čepel dotýkala rotujícího brusného kotouče.
  2. Pomalu táhněte dozadu, dokud celá čepel neprojde brusným kotoučem.

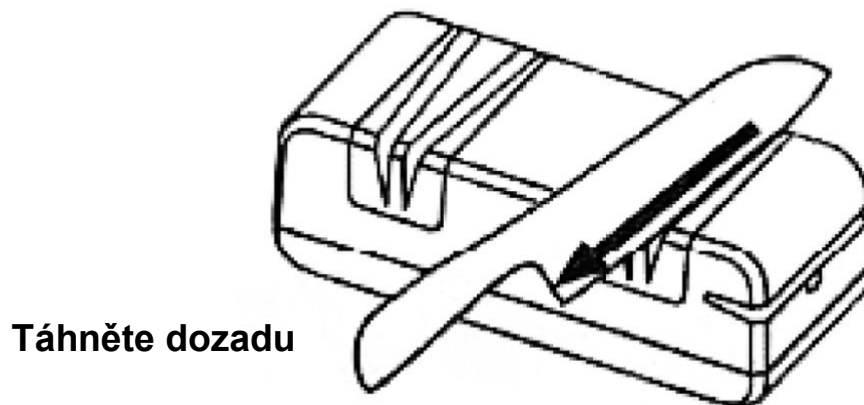

3. Opakujte kroky 1 a 2 třikrát.
4. Vložte nůž do sousední brusné drážky.
5. Opakujte kroky 1, 2 a 3 pro nabroušení druhé strany čepel.
6. Opakujte kroky 1, 2, 3, 4 a 5, dokud nebude nůž dostatečně ostrý.

## Tipy

1. Bruska má dva různé brusné kotouče. Levý kotouč je hrubý, vhodný pro broušení tupých nožů. Pravý kotouč je hladký a vhodný pro broušení ostrých nožů.

**Hrubý**  
Hrubý kotouč pro broušení tupých nožů.

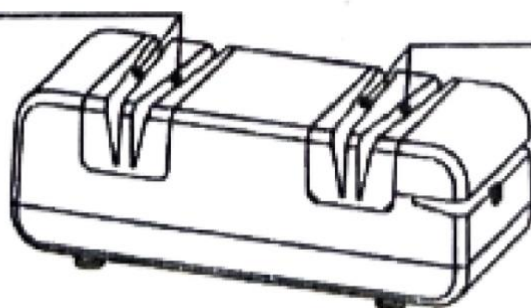

**Jemný**  
Hladký kotouč pro broušení ostrých nožů.

2. Zapněte nejdříve brusku. Poté vložte nože do brusné drážky, abyste předešli poškození nožů.
3. Při broušení netlačte nože směrem dopředu, aby nedošlo k jejich poškození.
4. Při broušení je silně nepřítlačujte směrem dolů, aby nedošlo k jejich poškození.

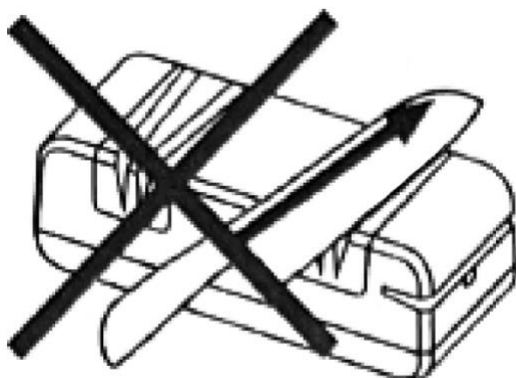

Netlačte dopředu

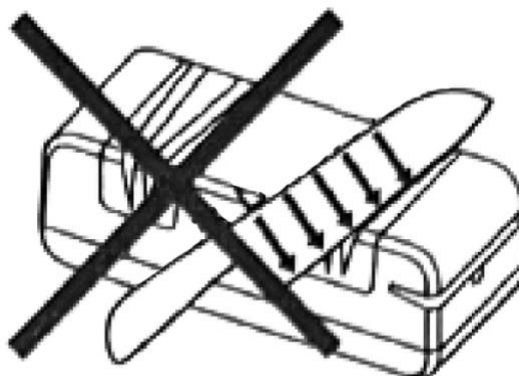

Nepřítlačujte dolů

5. Bruska není vhodná pro broušení zakřivených, silných nebo zaoblených nožů.

## Broušení nůžek

1. Pomalu posuňte jednu čepel nůžek, aby se dotýkala rotujícího brusného kotouče pro nůžky.
2. Pomalu táhněte nůžky proti brusnému kotouči.
3. Opakujte kroky 1 a 2 třikrát.
4. Postupujte podle kroků 1, 2 a 3 pro nabroušení druhé čepel nůžek.
5. Opakujte kroky 1, 2, 3 a 4, dokud nejsou nůžky dostatečně hladké.

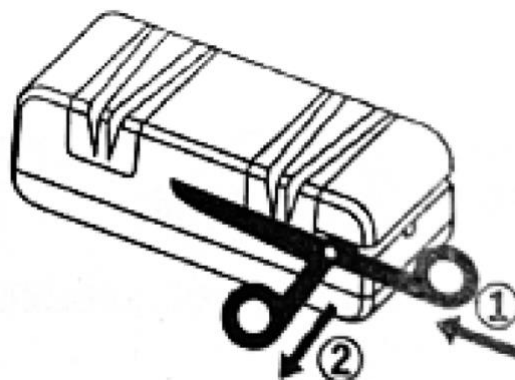

**Tipy:** Nůžky potřebujete pouze vyhladit, ne je naostřit.

## Broušení šroubováku s plochou hlavou

1. Vložte šroubovák pomalu do brusného otvoru, dokud se nedotkne rotujícího brusného kotouče.
2. Pomalu tlačte šroubovák dovnitř, dokud jeho přední konec nebude dostatečně hladký a rovný.

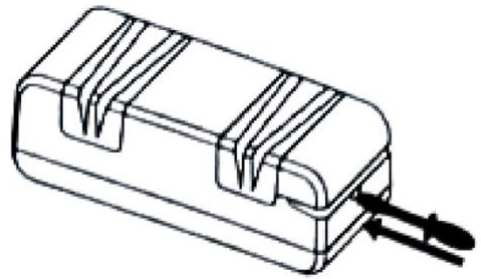

### Tipy:

1. Bruska NESMÍ být použita pro broušení křížových šroubováků.
2. NETLAČTE šroubovák dovnitř násilím, aby nedošlo k poškození brusky.

### Opatření

1. Používejte brusku se specifickým napětím 220–240V/50Hz.
2. Odstraňte tuk a vodu z nožů před broušením.
3. NEPŘIDÁVEJTE vodu, olej ani jiné látky při broušení nožů, aby nedošlo k nebezpečí.
4. Bruska není vhodná pro broušení zakřivených, silných nebo zoubkovaných nástrojů.
5. NEPOUŠTĚJTE vodu do brusky, aby nedošlo k poškození.
6. V případě, že brusný kotouč je zastaven nožem, okamžitě nůž odstraňte, aby nedošlo k poškození brusky.
7. Vyhněte se používání nebo dotýkání se dětmi, aby nedošlo k nehodám.
8. Bruska musí být umístěna v suché oblasti a mimo vysoké teploty.
9. Bez povolení nevyměňujte kabel. Kabel ihned odpojte v případě problému a kontaktujte zákaznický servis.

### Výměna brusných kotoučů

Každý kotouč může nabrousit asi 100 nožů. Pokud je povrch kotouče vážně opotřebovaný, doporučujeme vám kotouč vyměnit podle následujících kroků:

1. Odpojte napájení brusky. Položte brusku dnem nahoru.
2. Odstraňte 4 nožičky na spodní straně. Odšroubujte 4 šrouby v otvorech pro nožičky.

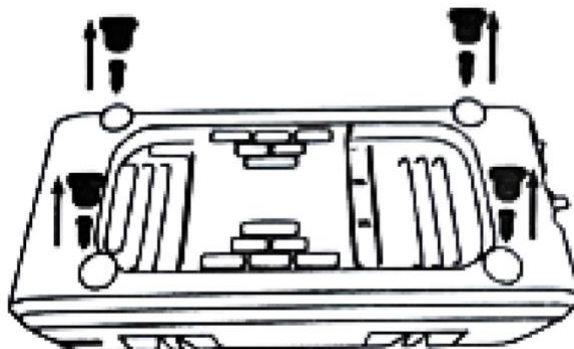

3. Otevřete kryt a pomocí dvou klíčů uvolněte matice na obou koncích hřídele.

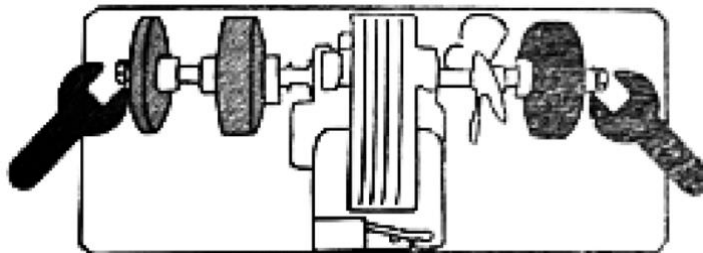

4. Odstraňte starý brusný kotouč a nahradte ho novým. Dejte pozor, abyste neztratili malé části.
5. Zkontrolujte, že jsou všechny součásti správně nainstalovány, a poté nasadte matice na oba konce hřídele.
6. Namontujte plastový kryt, šrouby a nožičky zpět.
7. Brusku můžete znovu použít.

## Čištění a údržba

1. Po každém použití odstraňte nečistoty, aby nedošlo k poškození brusky.
2. Před čištěním odpojte napájení.
3. Otřete povrch čistým měkkým hadříkem.
4. NEPONOŘUJTE brusku do vody pro čištění.
5. Skladujte brusku na suchém a větraném místě.

## Specifikace

Model: QN-M801

Jmenovité napětí: 220–240V/50Hz

Jmenovitý výkon: 50W

Hrubá hmotnost: 1,21 kg

Velikost balení: 25,4 x 12,5 x 12,5 cm